

● ZABEZPIECZENIE ANTYKOROZYJNE – STAL CZYRNA OCHRONIANA
 ● W OBRAMOWANIU UŁOŻYC KRAWĘ ZOBIEŻLIWA SERRATED O WYŚC. ZENITOWYCH 80x140 cm
 NA PŁASKOWNIKU 30x2 mm, wielkość oczek 34,3x31,0 mm

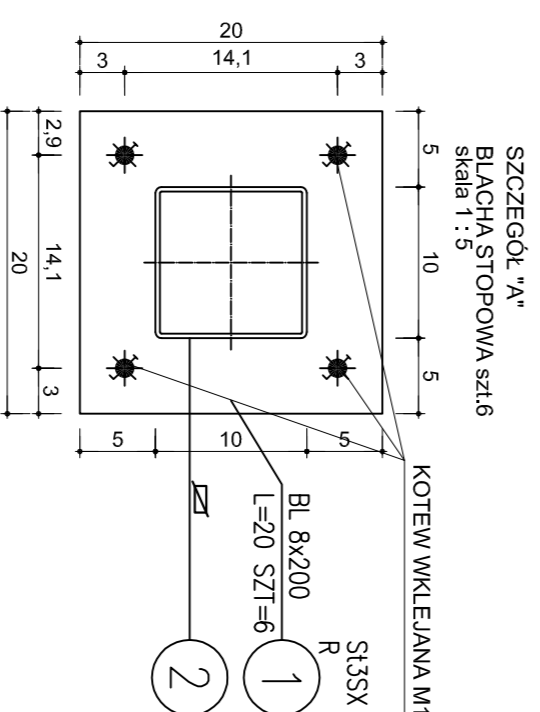
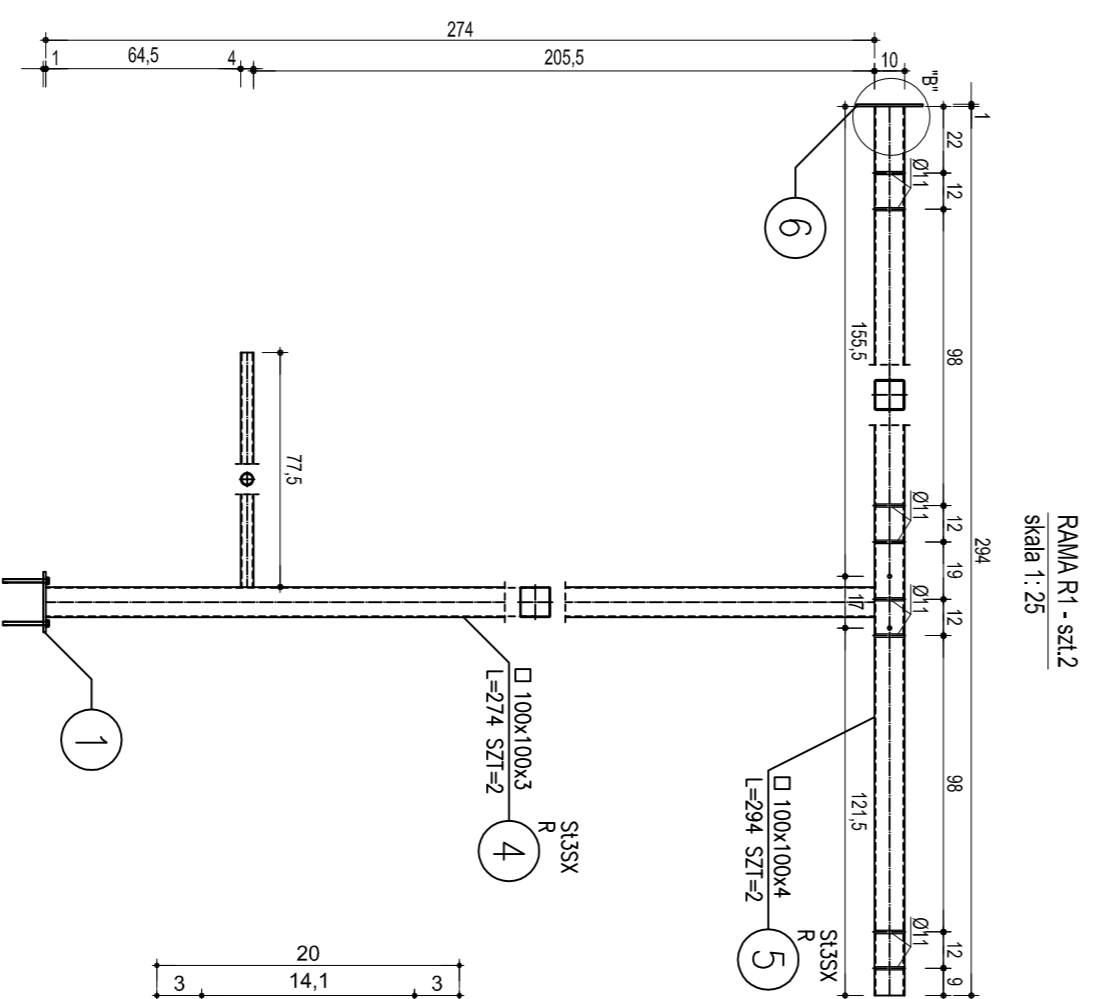
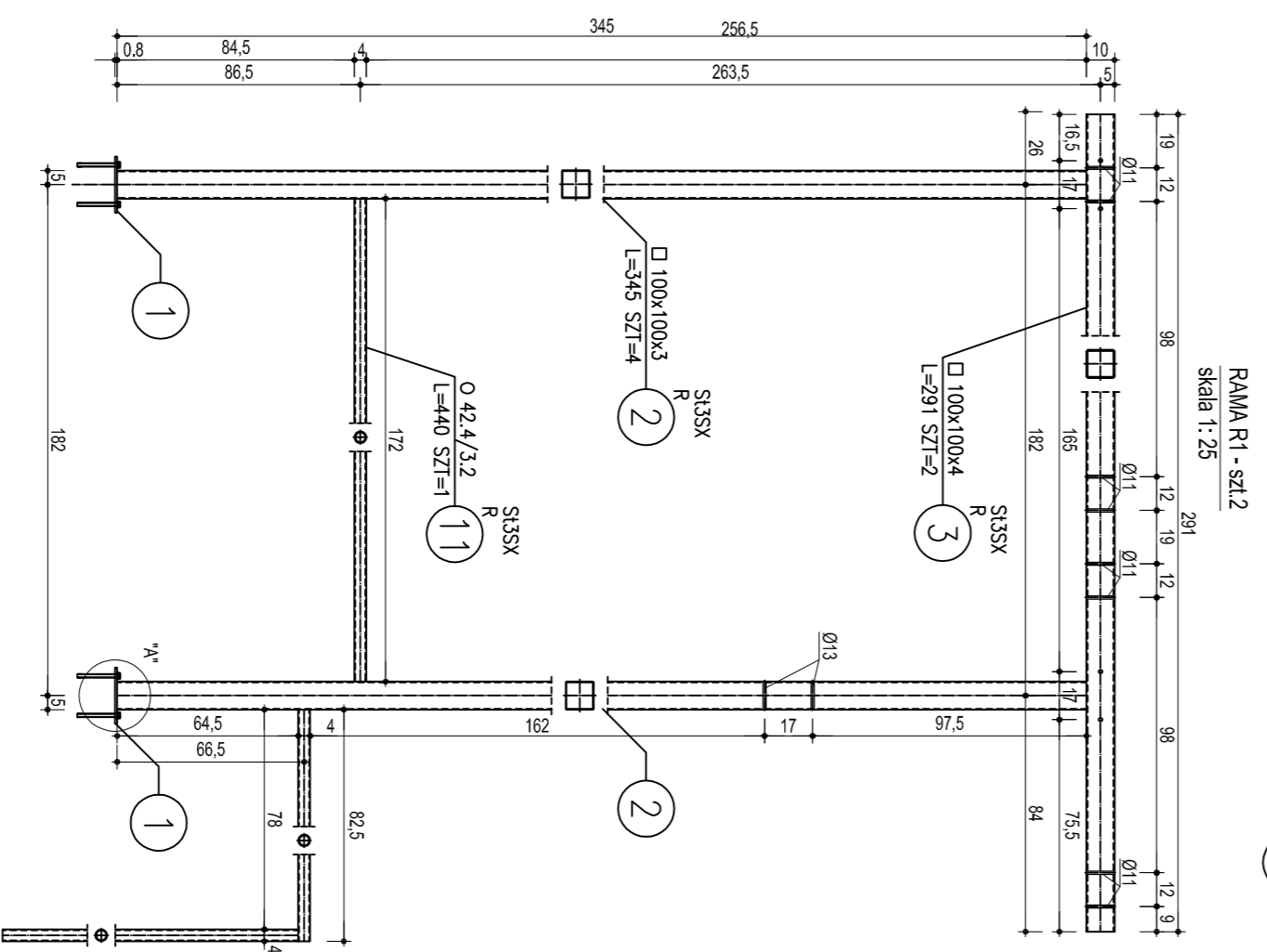
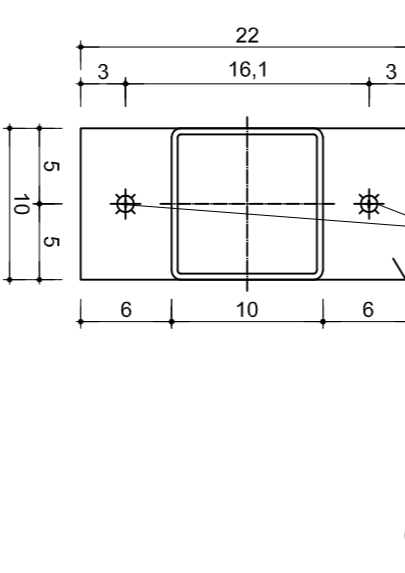
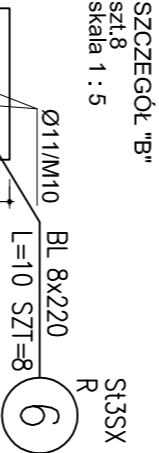
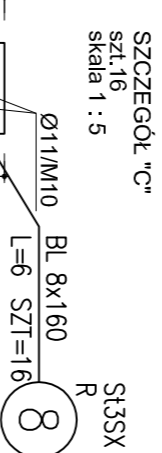
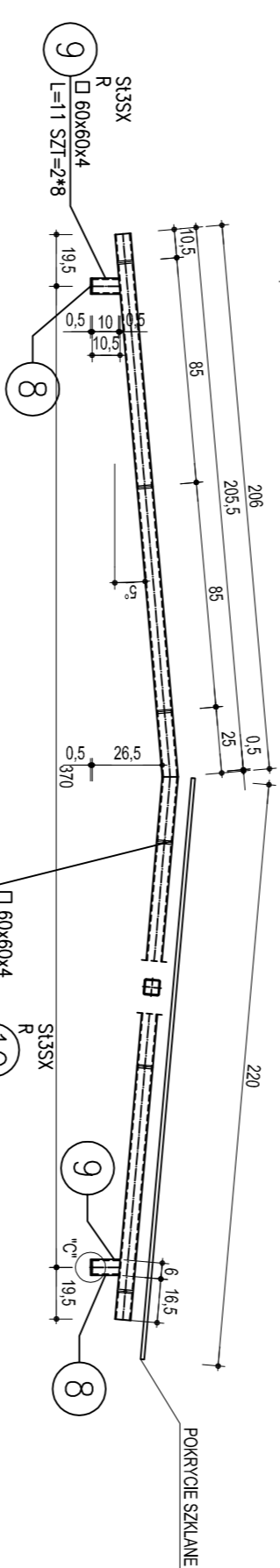
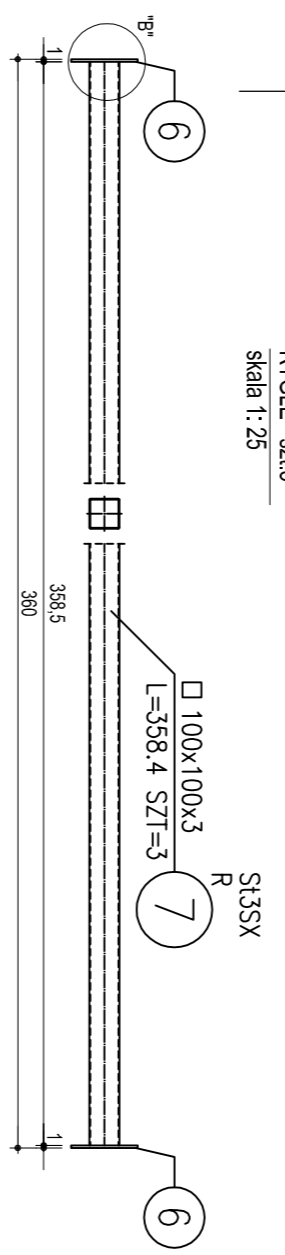

UWAGI

1. STAL STS NIEROZEWNA
2. NAŁEŻY PRZETWORZYĆ PRÓBY MONTAŻ KONSTRUKCJI
- ZESTAWIENIE ŁĄCZNIKÓW
- KOTEW WKLEJANA M12 – SZT. 24
- PODKŁADKA ISO-7091-12-100HW – SZT. 24

ZESTAWIENIE STALI

POZ.	NUMER ELEMENTU	NAZWA ELEMENTU	DŁUGOŚĆ [mm]	GATUNEK STALI	LICZBA SZTUK	OC. RAZEM [m]	MASA JEDN. MASA 1 ELEM. MASA PRZEM. [kg/m]	MASA [kg]	WYKONC. x 1
OB	1	L 35x5	820,0	S135	2	1,64	2,37	2,11	4,21
OB	2	L 35x5	1420,0	S135	2	2,84	2,57	3,65	7,30
OB	3	BL 5x25	80,0	S135	16	1,28	0,98	0,08	1,26
R	1	BL 8x200	200,0	S135X	4	1,20	12,56	2,51	15,07
R	2	□ 100x100x3	3450,0	S135X	4	13,80	8,82	30,41	121,65
R	3	□ 100x100x4	2910,0	S135X	2	5,82	11,51	33,49	66,98
R	4	□ 100x100x3	2740,0	S135X	2	5,48	8,82	24,15	48,31
R	5	□ 100x100x4	2940,0	S135X	2	5,88	11,51	33,83	67,67
R	6	BL 8x220	100,0	S135X	8	0,80	13,82	1,38	11,03
R	7	□ 100x100x3	3584,0	S135X	3	10,75	8,82	31,99	94,78
R	8	BL 8x160	60,0	S135X	16	0,96	1,76	0,60	9,65
R	9	□ 60x60x4	110,0	S135X	16	1,76	6,48	13,36	213,72
R	10	□ 60x60x4	2060,0	S135X	16	32,96	6,48	13,36	213,72
R	11	O 42/3,2	4400,0	S135X	1	4,40	3,09	13,61	686,67
OCZEK									
NADDATEK NA SPOJNY: 1,82									
NADDATEK NA NIEOCYNKOWCZ: 22									
NADDATEK NA ELEM. DOORAZK.: 1,32									
ROZEM:									
WYKONC.: x 1									

RYS. NR 8
KONSTRUKCJA ZADASZENIA
SKALA 1 : 25

Forma Nr	1:25	Projektant	Wzrostki TH	Numeracja	1,3,7,3
Skala ty.	Zadanie	Projektant	Wzrostki TH	Numeracja	10,3
Nr projektu	10201310	Projektant	Wzrostki TH	Numeracja	72306
Nadrzędny: Szkoła Ogólnokształcących w Kębach					
Nadrzędny: Powiatowy Zespół Nr 11					
Nadrzędny: Szkoła Ogólnokształcących w Kębach					
Nadrzędny: 32-660 Kępy, ul. Wyspińskiego 2					
Nadrzędny: 8					

Podpisano i Należy	Wzrostki TH	Numeracja	1,3,7,3
oprac. Kamil Sieradzki	Wzrostki TH	Numeracja	10,3
23-03-2013 10:20:13	Wzrostki TH	Numeracja	72306
KONSTRUKCJA ZADASZENIA			